

Q=450 kg

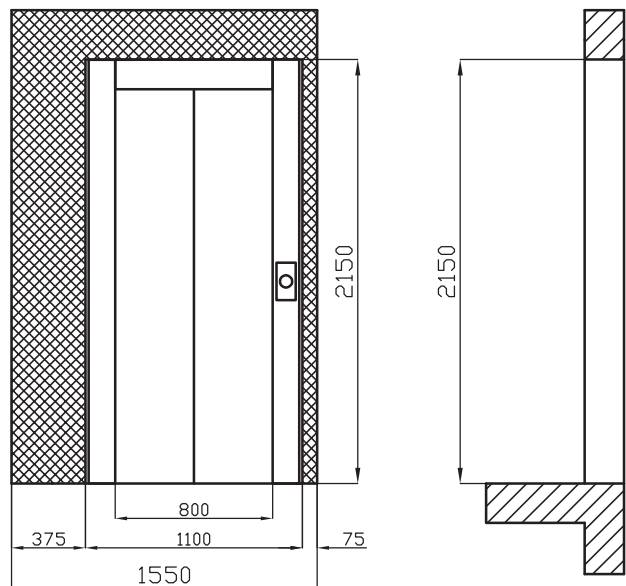
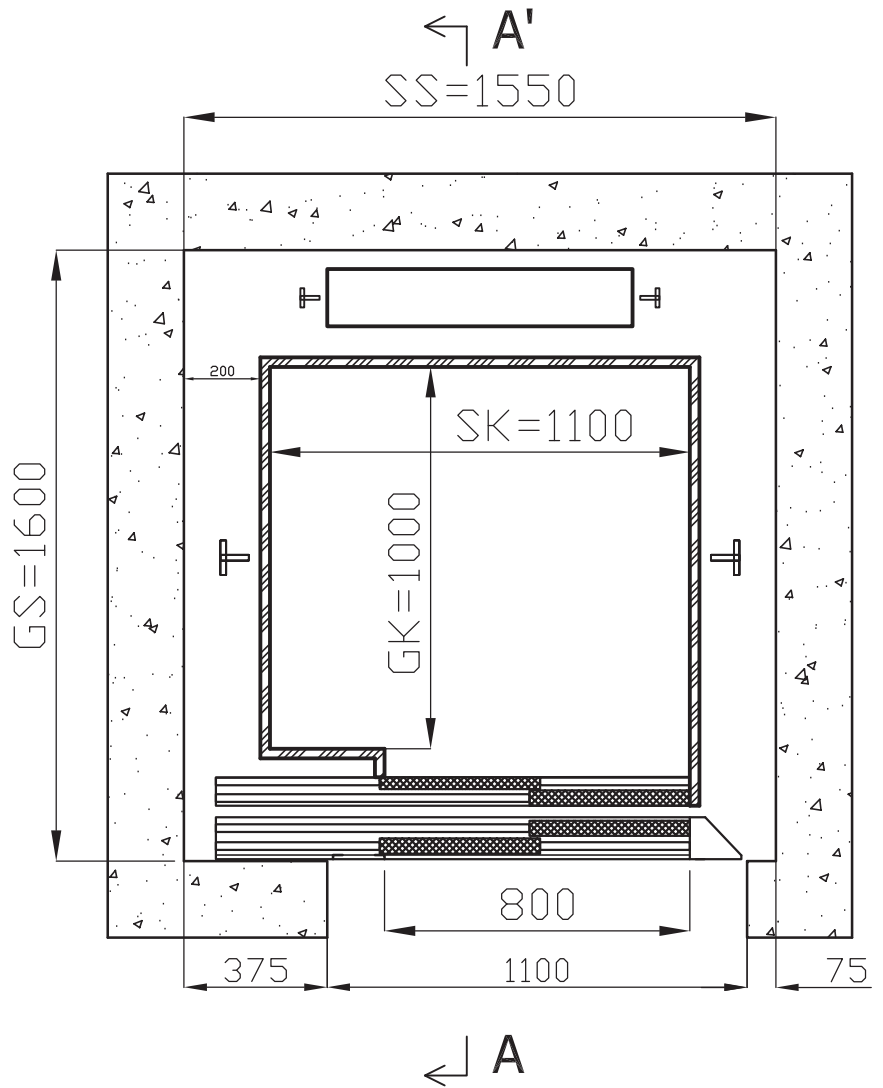
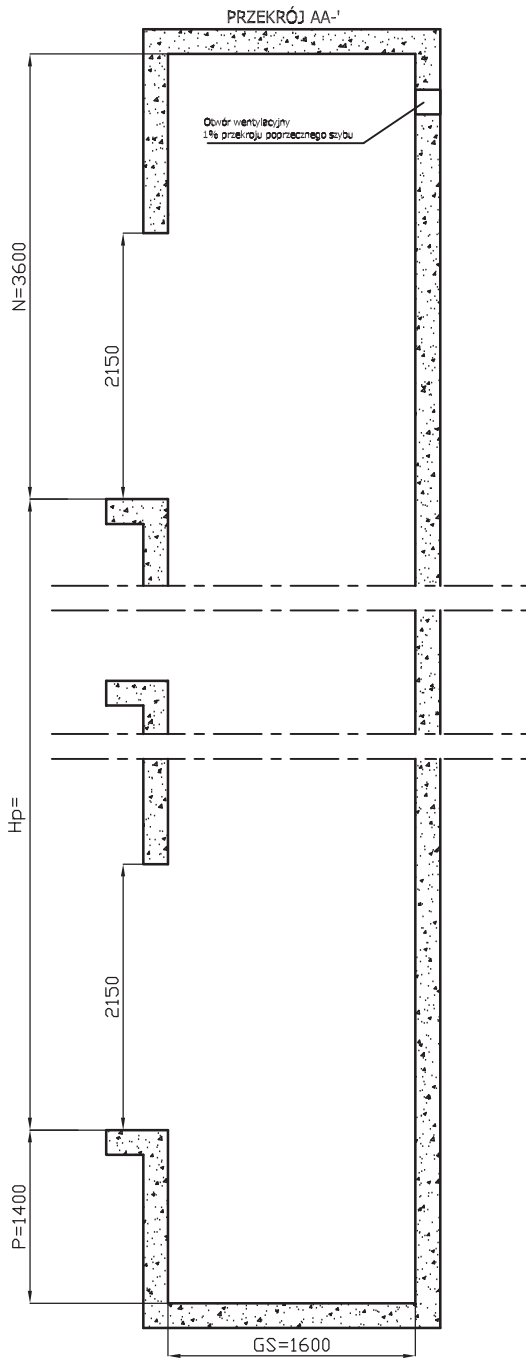

WYTYCZNE PROJEKTOWE:

1. Dźwig wykonany zgodnie z EN 81.
2. Konstrukcja szybu powinna spełniać obowiązujące przepisy budowlane.
3. Temperatura w szybie +5°C do +40°C.
4. Wewnętrzne powierzchnie ścian szybu z drzwiami przystankowymi powinny być gładkie, bez wgłębień i występow. Odchyłki wykonania szybu: ±30 mm.
5. W szybie nie można umieszczać żadnych obcych instalacji, tj. przewodów elektrycznych, urządzeń, rur, itp. innych nie należących do dźwigu.
6. Oświetlenie szybu wykonuje instalujący dźwig.
7. Przyłącze elektryczne: do maszynowni dźwigu należy doprowadzić linię zasilającą TN-S (L1+L2+L3+N+PE) 400/230V AC w pobliżu wejścia do maszynowni na wysokości ok 1m nad podłogą z zapasem 1,3m przewodu. Przekrój przewodu i wielkość zabezpieczenia po stronie zasilania ustalić każdorazowo z instalującym dźwig.
8. Dodatkowo należy położyć następujące linie:
 - do instalacji systemu łączności alarmowej (norma PN-EN 81-28) pomiędzy maszynownią, a centralną stacją służb ratowniczych - linia telefoniczna z możliwością łączenia z ogólnopolskim numerem ratowniczym 112, lub wewnętrzna linia telefoniczna \ interkomowa (np. na portiernię, recepcję itp.): 3x2x0,5mm² pozostawiając ok.4m wolnego przewodu w maszynowni. Ilość żył odnosi się do jednego dźwigu.
 - do sygnału o pożarze (ewakuacji): pomiędzy maszynownią, a źródłem sygnału alarmu pożarowego minimum 2 żyły 1,0 mm². Ilość żył odnosi się do jednego dźwigu.
9. Do podszycia dźwigu należy doprowadzić bednarkę uziemiającą 3mm x 35 mm z centralnego uziomu obiektu. Pozostawiona długość bednarki w podszyciu ok. 1m.

Q=450 kg

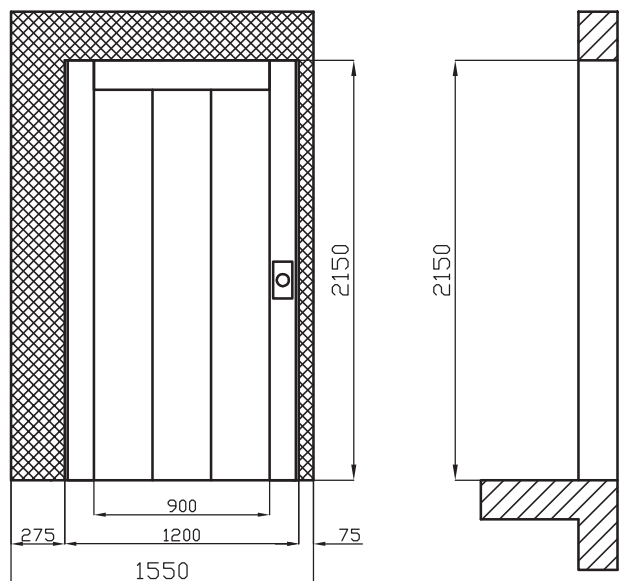
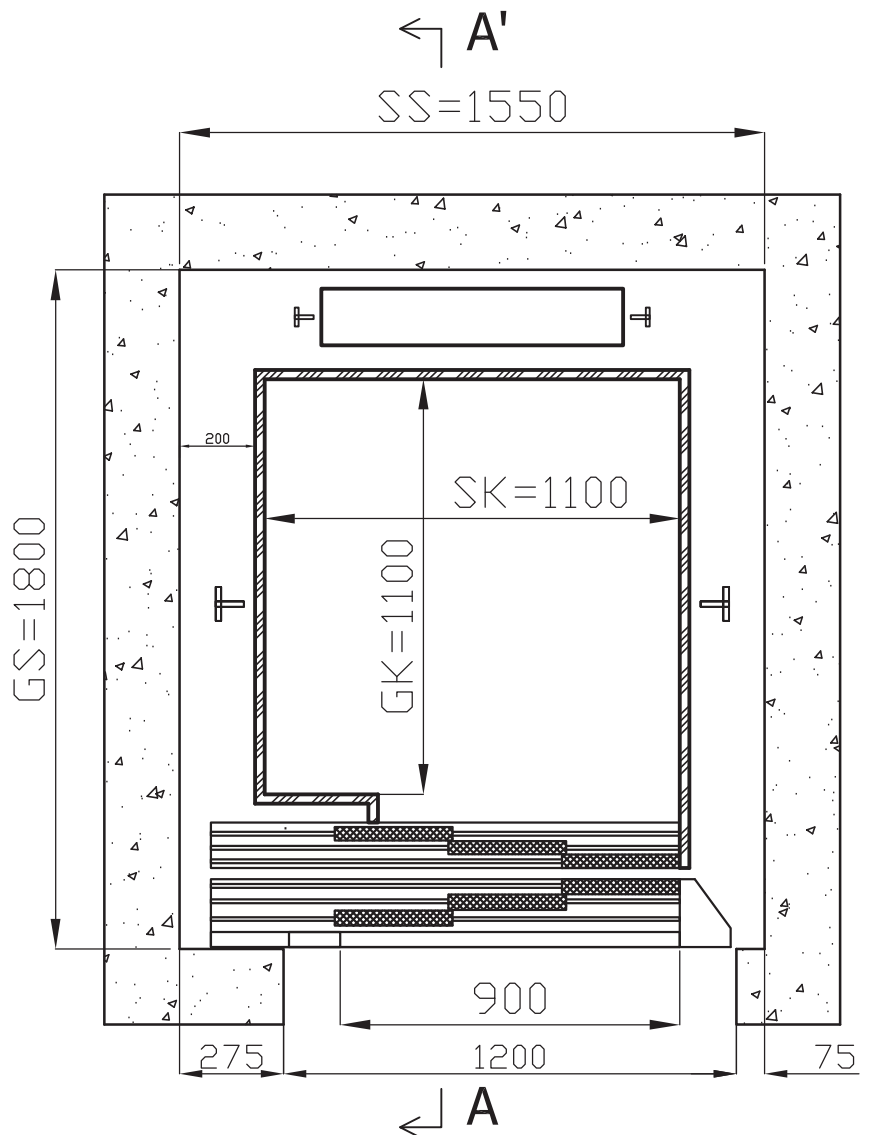
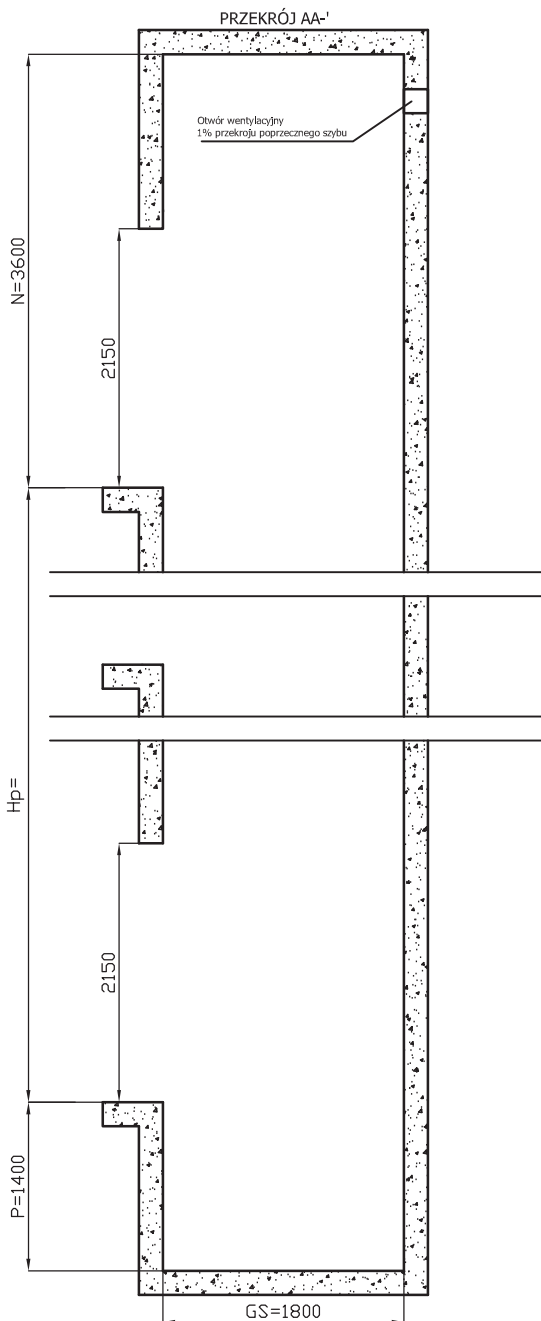

WYTYCZNE PROJEKTOWE:

1. Dźwig wykonany zgodnie z EN 81.
2. Konstrukcja szybu powinna spełniać obowiązujące przepisy budowlane.
3. Temperatura w szybie +5°C do +40°C.
4. Wewnętrzne powierzchnie ścian szybu z drzwiami przystankowymi powinny być gładkie, bez wgłębień i występow. Odchyłki wykonania szybu: ±30 mm.
5. W szybie nie można umieszczać żadnych obcych instalacji, tj. przewodów elektrycznych, urządzeń, rur, itp. innych nie należących do dźwigu.
6. Oświetlenie szybu wykonuje instalujący dźwig.
7. Przyłącze elektryczne: do maszynowni dźwigu należy doprowadzić linię zasilającą TN-S (L1+L2+L3+N+PE) 400/230V AC w pobliżu wejścia do maszynowni na wysokości ok 1m nad podłogą z zapasem 1,3m przewodu. Przekrój przewodu i wielkość zabezpieczenia po stronie zasilania ustalić każdorazowo z instalującym dźwig.
8. Dodatkowo należy położyć następujące linie:
 - do instalacji systemu łączności alarmowej (norma PN-EN 81-28) pomiędzy maszynownią, a centralną stacją służb ratowniczych - linia telefoniczna z możliwością łączenia z ogólnopolskim numerem ratowniczym 112, lub wewnętrzna linia telefoniczna \ interkomowa (np. na portiernię, recepcję itp.); 3x2x0,5mm² pozostawiając ok.4m wolnego przewodu w maszynowni. Ilość żył odnosi się do jednego dźwigu.
 - do sygnału o pożarze (ewakuacji); pomiędzy maszynownią, a źródłem sygnału alarmu pożarowego minimum 2 żyły 1,0 mm². Ilość żył odnosi się do jednego dźwigu.
9. Do podszycia dźwigu należy doprowadzić bednarkę uziemiającą 3mm x 35 mm z centralnego uziomu obiektu. Pozostawiona długość bednarki w podszyciu ok. 1m.

Dźwig z maszynownią górną
lub bez maszynownii

Q=450 kg

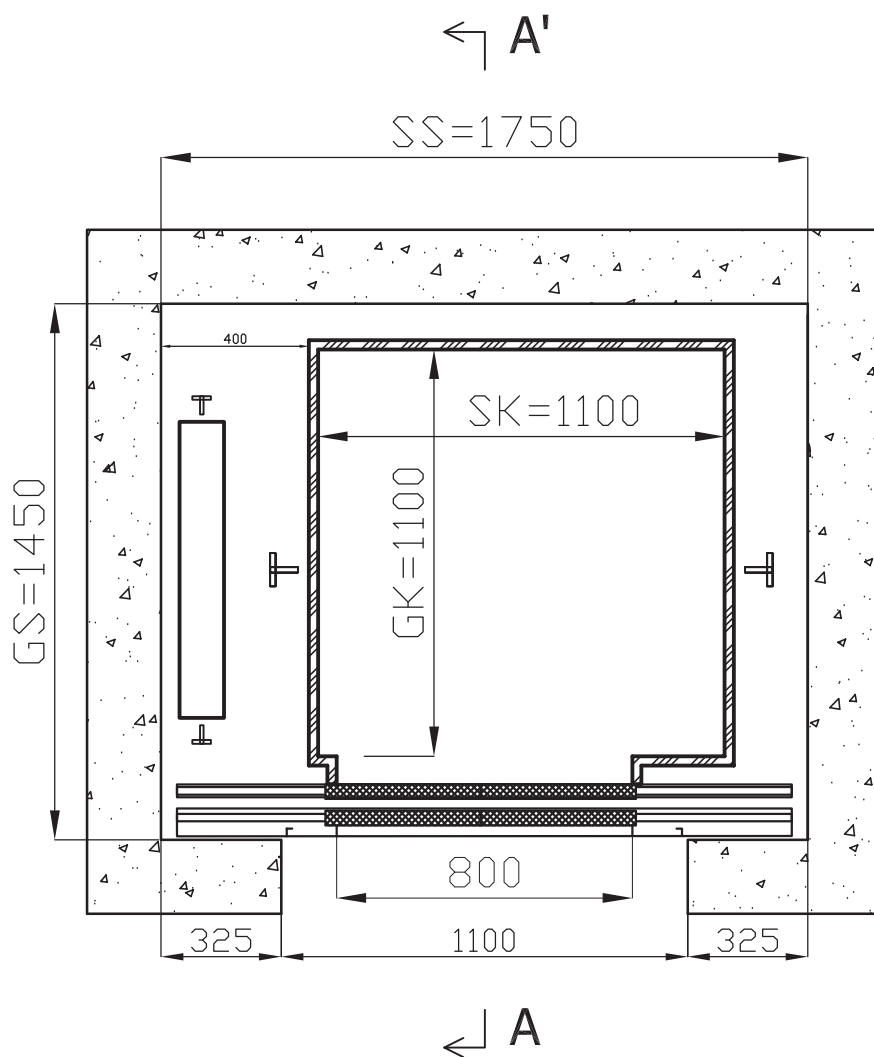
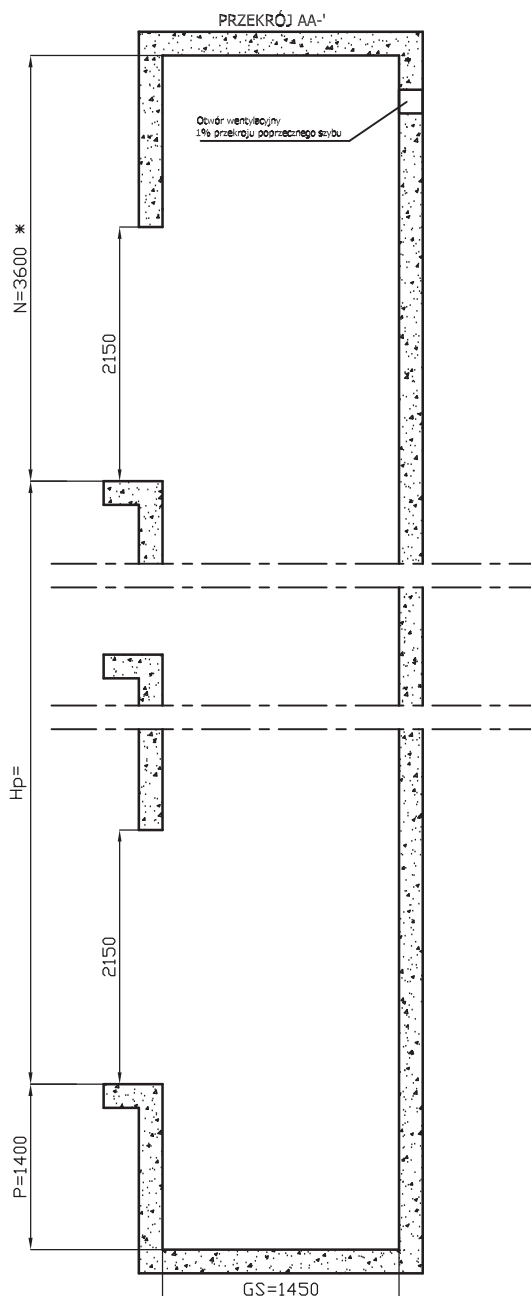

* Nadszybie dla dźwigu bez maszynownii
N = 3800 mm

WYTYCZNE PROJEKTOWE:

- Dźwig wykonany zgodnie z EN 81.
- Konstrukcja szybu powinna spełniać obowiązujące przepisy budowlane.
- Temperatura w szybie +5°C do +40°C.
- Wewnętrzne powierzchnie ścian szybu z drzwiami przystankowymi powinny być gładkie, bez wgłębień i występow. Odchyłki wykonania szybu: ±30 mm.
- W szybie nie można umieszczać żadnych obcych instalacji, tj. przewodów elektrycznych, urządzeń, rur, itp. innych nie należących do dźwigu.
- Oświetlenie szybu wykonuje instalujący dźwig.
- Przyłącze elektryczne: do maszynowni dźwigu należy doprowadzić linię zasilającą TN-S (L1+L2+L3+N+PE) 400/230V AC w pobliżu wejścia do maszynowni na wysokości ok 1m nad podłogą z zapasem 1,3m przewodu. Przekrój przewodu i wielkość zabezpieczenia po stronie zasilania ustalić każdorazowo z instalującym dźwig.
- Dodatkowo należy położyć następujące linie:
 - do instalacji systemu łączności alarmowej (norma PN-EN 81-28) pomiędzy maszynownią, a centralną stacją służb ratowniczych - linia telefoniczna z możliwością łączenia z ogólnopolskim numerem ratowniczym 112, lub wewnętrzną linią telefoniczną i interkomowa (np. na portiernię, recepcję itp.): 3x2x0,5mm² pozostawiając ok.4m wolnego przewodu w maszynowni. Ilość żył odnosi się do jednego dźwigu.
 - do sygnału o pożarze (ewakuacji): pomiędzy maszynownią, a źródłem sygnału alarmu pożarowego minimum 2 żyły 1,0 mm². Ilość żył odnosi się do jednego dźwigu.
- Do podszybia dźwigu należy doprowadzić bednarkę uziemiającą 3mm x 35 mm z centralnego uziomu obiektu. Pozostawiona długość bednarki w podszybiu ok. 1m.

