

Q=675 kg

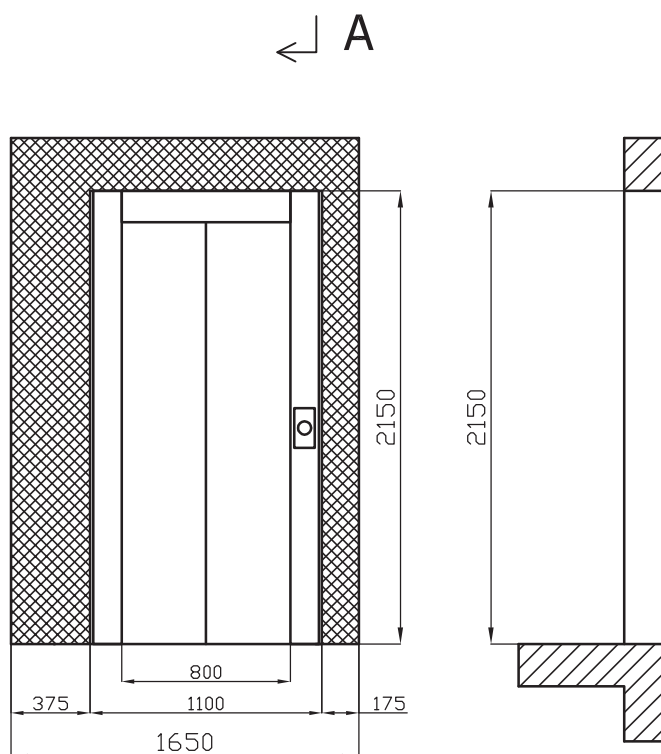
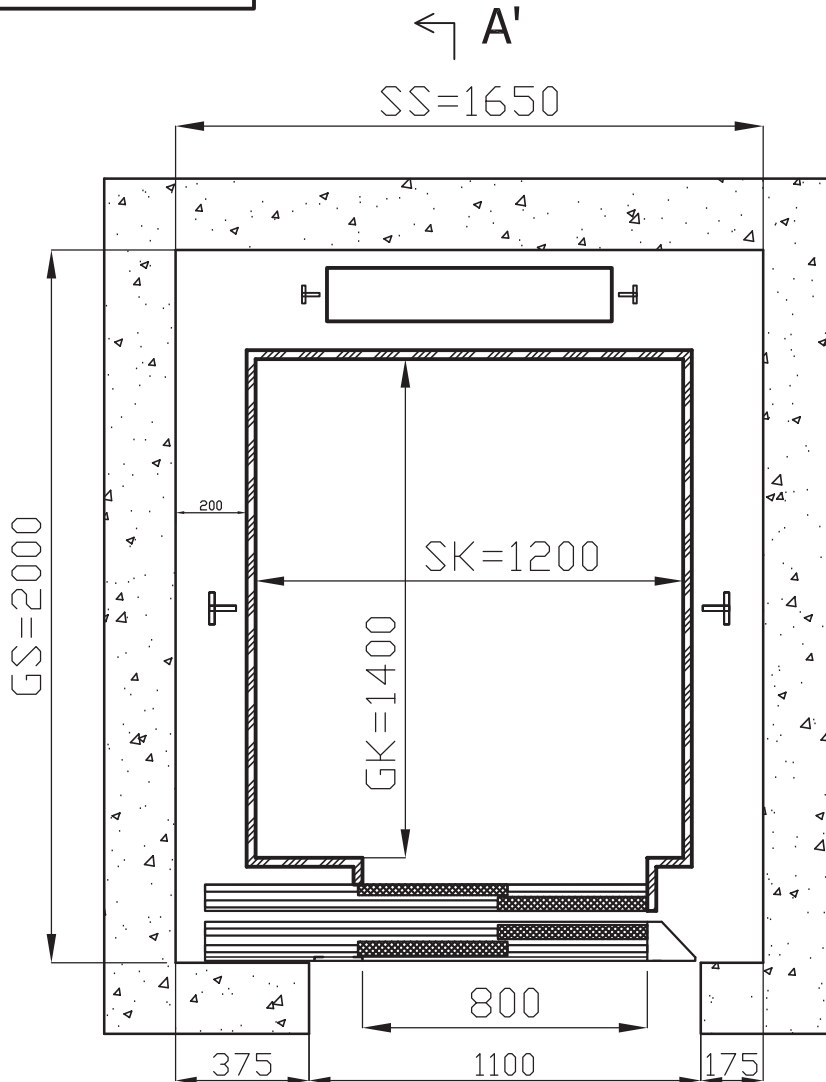
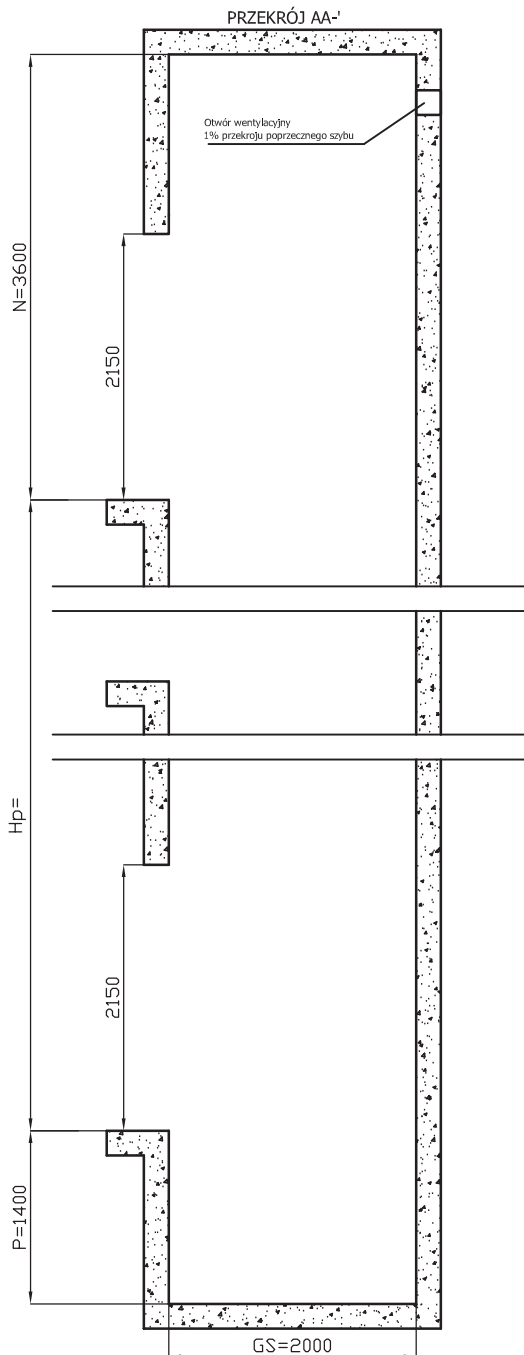

WYTYCZNE PROJEKTOWE:

1. Dźwig wykonany zgodnie z EN 81.
2. Konstrukcja szybu powinna spełniać obowiązujące przepisy budowlane.
3. Temperatura w szybie +5°C do +40°C.
4. Wewnętrzne powierzchnie ścian szybu z drzwiami przystankowymi powinny być gładkie, bez wgłębień i występow. Odchylki wykonania szybu: ±30 mm.
5. W szybie nie można umieszczać żadnych obcych instalacji, tj. przewodów elektrycznych, urządzeń, rur, itp. innych nie należących do dźwigu.
6. Oświetlenie szybu wykonuje instalujący dźwig.
7. Przyłącze elektryczne; do maszynowni dźwigu należy doprowadzić linię zasilającą TN-S (L1+L2+L3+N+PE) 400/230V AC w pobliżu wejścia do maszynowni na wysokości ok 1m nad podłogą z zapasem 1,3m przewodu. Przekrój przewodu i wielkość zabezpieczenia po stronie zasilania ustalić każdorazowo z instalującym dźwig.
8. Dodatkowo należy położyć następujące linie:
 - do instalacji systemu łączności alarmowej (norma PN-EN 81-28) pomiędzy maszynownią, a centralną stacją służb ratowniczych - linia telefoniczna z możliwością łączenia z ogólnopolskim numerem ratowniczym 112, lub wewnętrzną linią telefoniczną \ interkomowa (np. na portiernię, recepcję itp.); 3x2x0,5mm² pozostawiając ok.4m wolnego przewodu w maszynowni. Ilość żył odnosi się do jednego dźwigu.
 - do sygnału o pożarze (ewakuacji); pomiędzy maszynownią, a źródłem sygnału alarmu pożarowego minimum 2 żyły 1,0 mm². Ilość żył odnosi się do jednego dźwigu.
9. Do podszycia dźwigu należy doprowadzić bednarkę uziemiającą 3mm x 35 mm z centralnego uziomu obiektu. Pozostawiona długość bednarki w podszyciu ok. 1m.

Dźwig z maszynownią górną
lub bez maszynowni

Q=675 kg

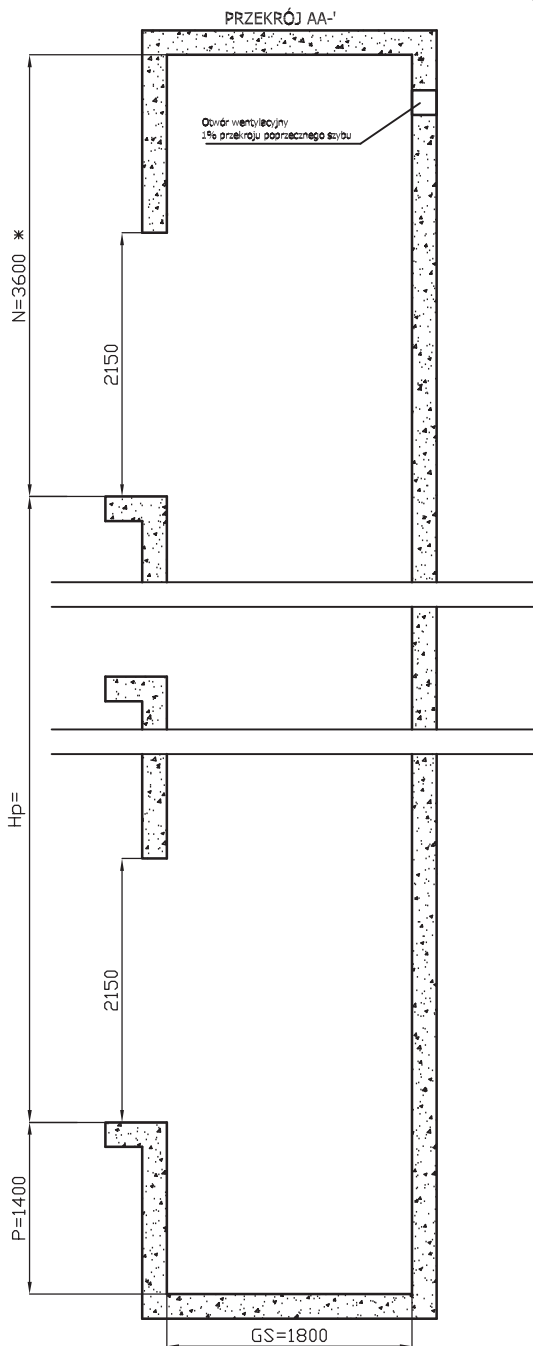

* Nadszybie dla dźwigu bez maszynowni
N = 3800 mm

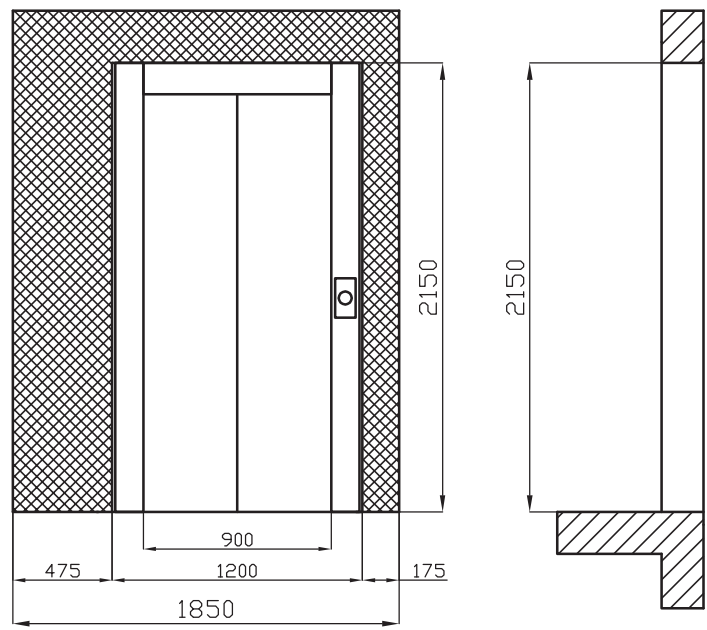
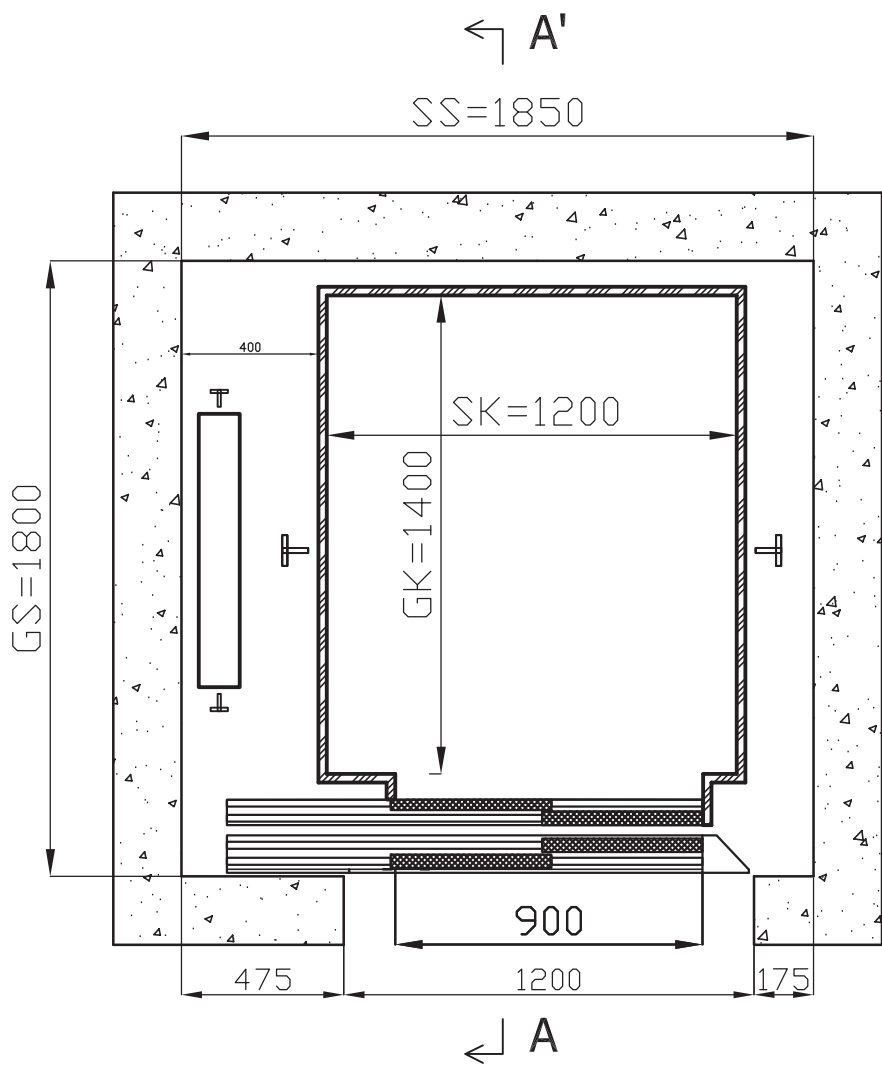

WYTYCZNE PROJEKTOWE:

1. Dźwig wykonany zgodnie z EN 81.
2. Konstrukcja szybu powinna spełniać obowiązujące przepisy budowlane.
3. Temperatura w szybie +5°C do +40°C.
4. Wewnętrzne powierzchnie ścian szybu z drzwiami przystankowymi powinny być gładkie, bez wgłębień i występow. Odchyłki wykonania szybu: ±30 mm.
5. W szybie nie można umieszczać żadnych obcych instalacji, tj. przewodów elektrycznych, urządzeń, rur, itp. innych nie należących do dźwigu.
6. Oświetlenie szybu wykonuje instalujący dźwig.
7. Przyłącze elektryczne: do maszynowni dźwigu należy doprowadzić linię zasilającą TN-S (L1+L2+L3+N+PE) 400/230V AC w pobliżu wejścia do maszynowni na wysokości ok 1m nad podłogą z zapasem 1,3m przewodu. Przekrój przewodu i wielkość zabezpieczenia po stronie zasilania ustalić każdorazowo z instalującym dźwig.
8. Dodatkowo należy położyć następujące linie:
 - do instalacji systemu łączności alarmowej (norma PN-EN 81-28) pomiędzy maszynownią, a centralną stacją służb ratowniczych - linia telefoniczna z możliwością łączenia z ogólnopolskim numerem ratowniczym 112, lub wewnętrzną linią telefoniczną \ interkomowa (np. na portiernię, recepcję itp.): 3x2x0,5mm² pozostawiając ok.4m wolnego przewodu w maszynowni. Ilość żył odnosi się do jednego dźwigu.
 - do sygnału o pożarze (ewakuacji): pomiędzy maszynownią, a źródłem sygnału alarmu pożarowego minimum 2 żyły 1,0 mm². Ilość żył odnosi się do jednego dźwigu.
9. Do podszycia dźwigu należy doprowadzić bednarkę uziemiającą 3mm x 35 mm z centralnego uziomu obiektu. Pozostawiona długość bednarki w podszyciu ok. 1m.

LIFTBUD
Sp. z o.o.

40-389 KATOWICE
ul. ks. mjr K. Woźniaka 11
tel. (032) 256-90-08, tel./fax. (032) 256-05-17
e-mail: biuro@liftbud.pl
www.liftbud.pl

Typ:
LB-OC-R/675/KC15

DŹWIG ELEKTRYCZNY

Rys. nr
KC15

Dźwig z maszynownią górną
lub bez maszynownii

Q=675 kg

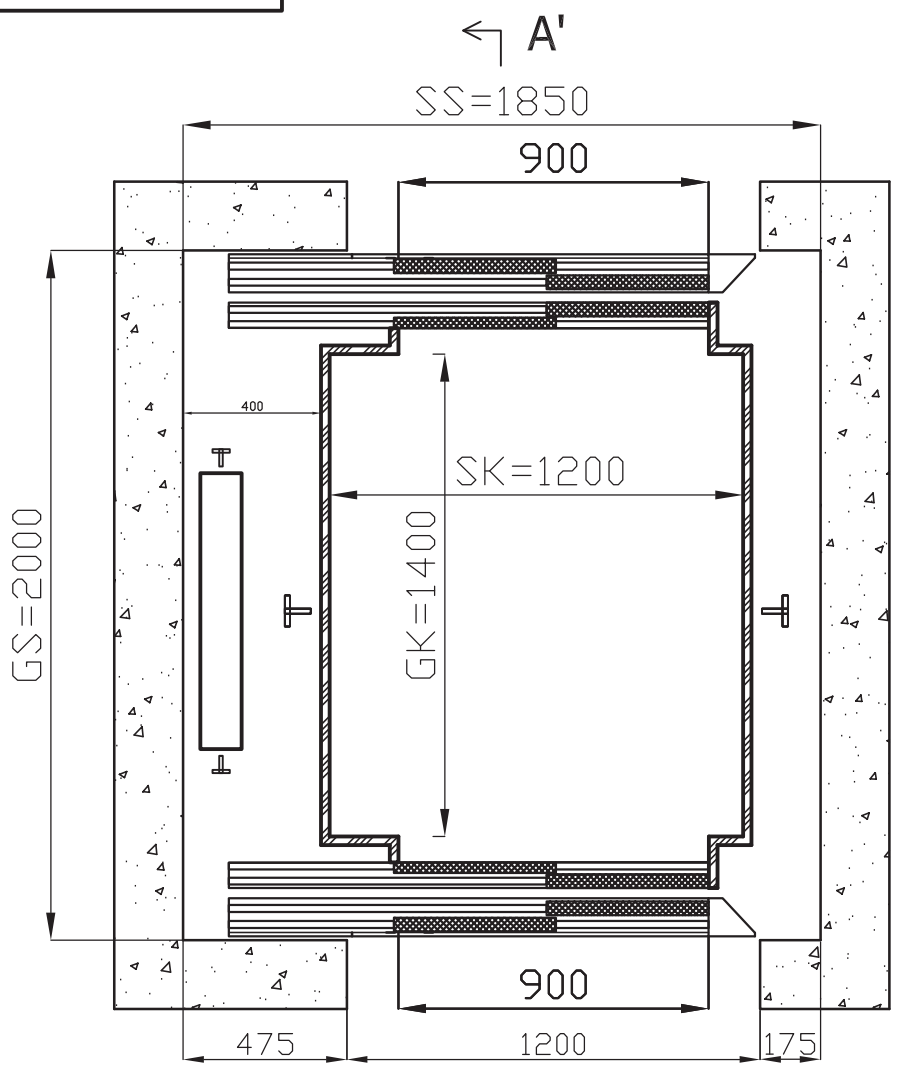
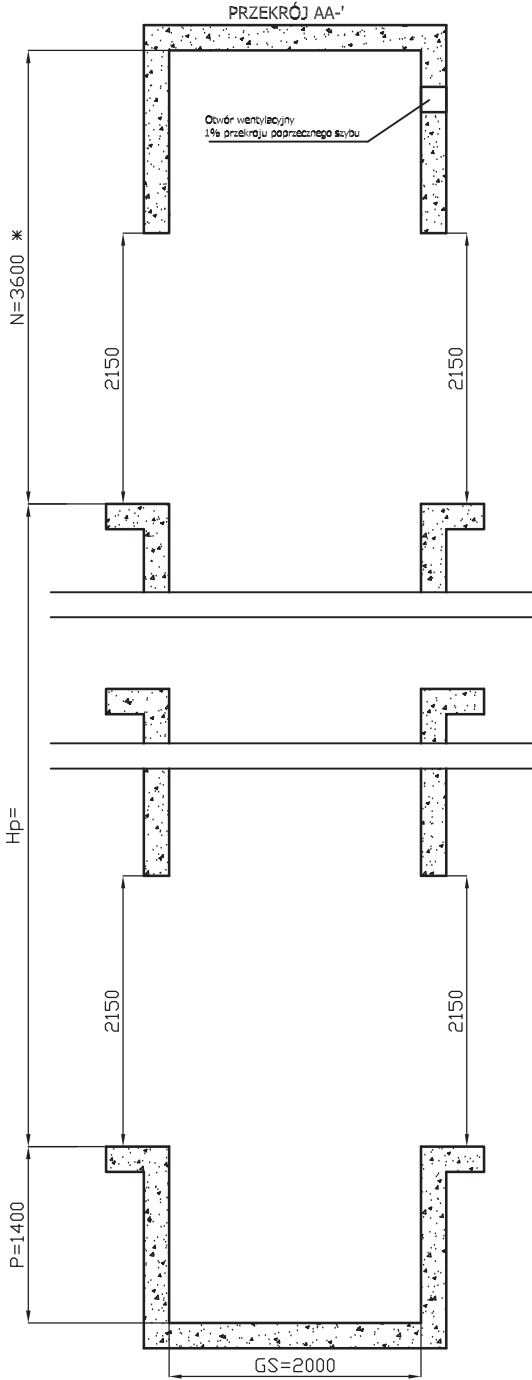

* Nadszybie dla dźwigu bez maszynownii
N = 3800 mm

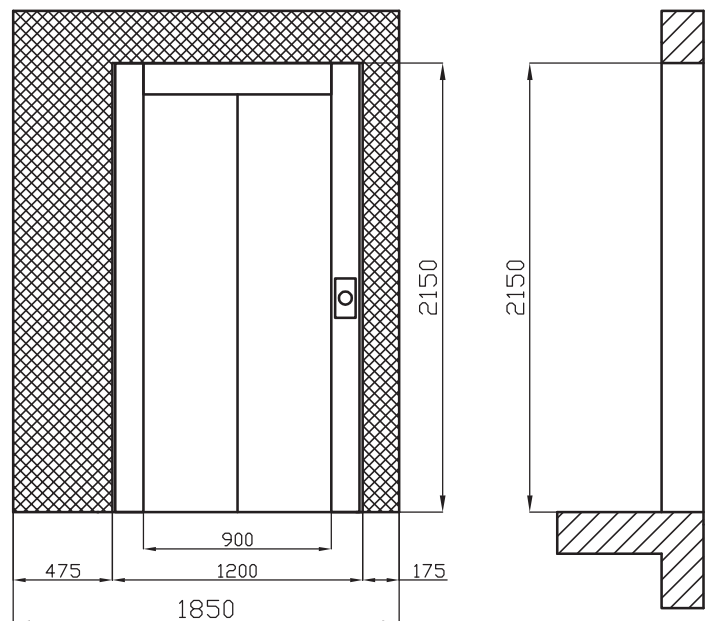

WYTYCZNE PROJEKTOWE:

1. Dźwig wykonany zgodnie z EN 81.
2. Konstrukcja szybu powinna spełniać obowiązujące przepisy budowlane.
3. Temperatura w szybie +5°C do +40°C.
4. Wewnętrzne powierzchnie ścian szybu z drzwiami przystankowymi powinny być gładkie, bez wgłębień i występow. Odchyłki wykonania szybu: ±30 mm.
5. W szybie nie można umieszczać żadnych obcych instalacji, tj. przewodów elektrycznych, urządzeń, rur, itp. innych nie należących do dźwigu.
6. Oświetlenie szybu wykonuje instalujący dźwig.
7. Przyłącze elektryczne: do maszynowni dźwigu należy doprowadzić linię zasilającą TN-S (L1+L2+L3+N+PE) 400/230V AC w pobliżu wejścia do maszynowni na wysokości ok 1m nad podłogą z zapasem 1,3m przewodu. Przekrój przewodu i wielkość zabezpieczenia po stronie zasilania ustali każdorazowo z instalującym dźwig.
8. Dodatkowo należy położyć następujące linie:
 - do instalacji systemu łączności alarmowej (norma PN-EN 81-28) pomiędzy maszynownią, a centralną stacją służb ratowniczych - linia telefoniczna z możliwością łączenia z ogólnopolskim numerem ratowniczym 112, lub wewnętrzna linia telefoniczna \ interkomowa (np. na portiernię, recepcję itp.): 3x2x0,5mm² pozostawiając ok.4m wolnego przewodu w maszynowni. Ilość żył odnosi się do jednego dźwigu.
 - do sygnału o pożarze (ewakuacji): pomiędzy maszynownią, a źródłem sygnału alarmu pożarowego minimum 2 żyły 1,0 mm². Ilość żył odnosi się do jednego dźwigu.
9. Do podszycia dźwigu należy doprowadzić bednarke uziemiającą 3mm x 35 mm z centralnego uziomu obiektu. Pozostawiona długość bednarki w podszyciu ok. 1m.

Dźwig z maszynownią górną
lub bez maszynownii

$Q=675 \text{ kg}$

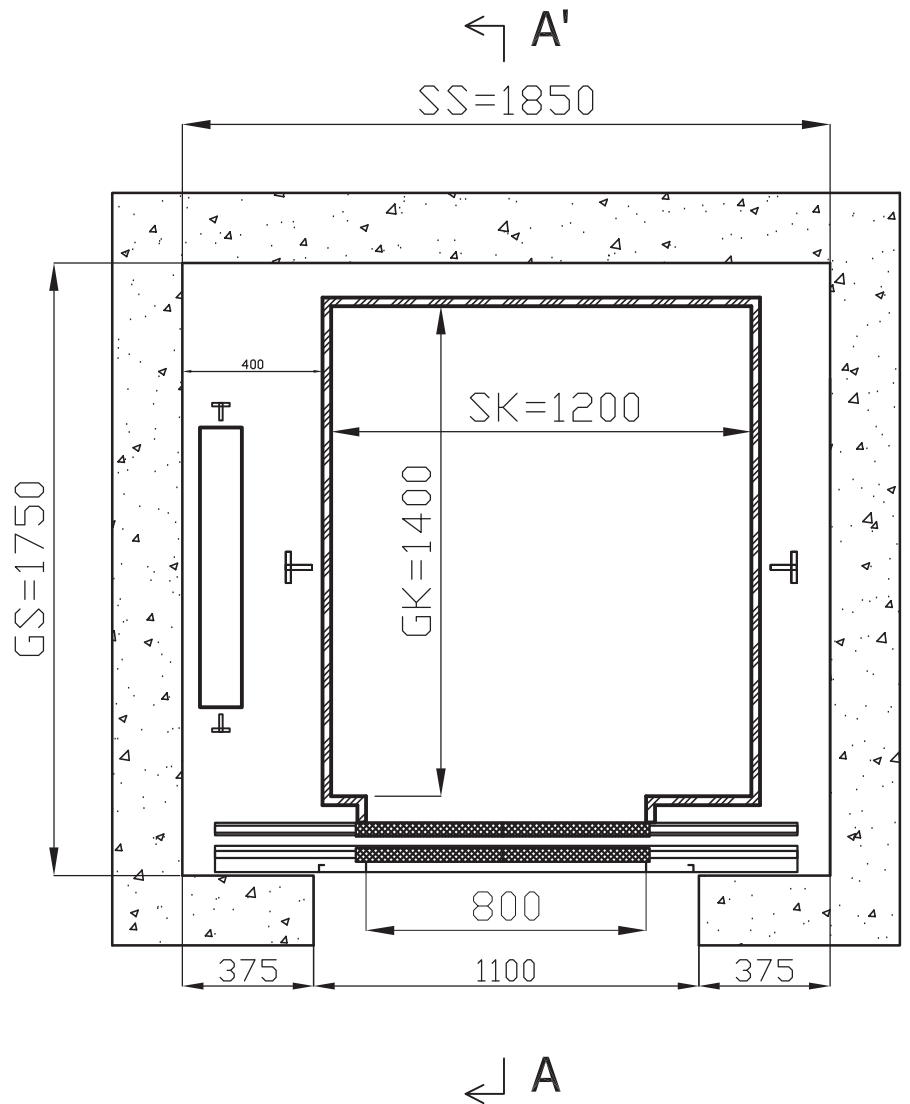
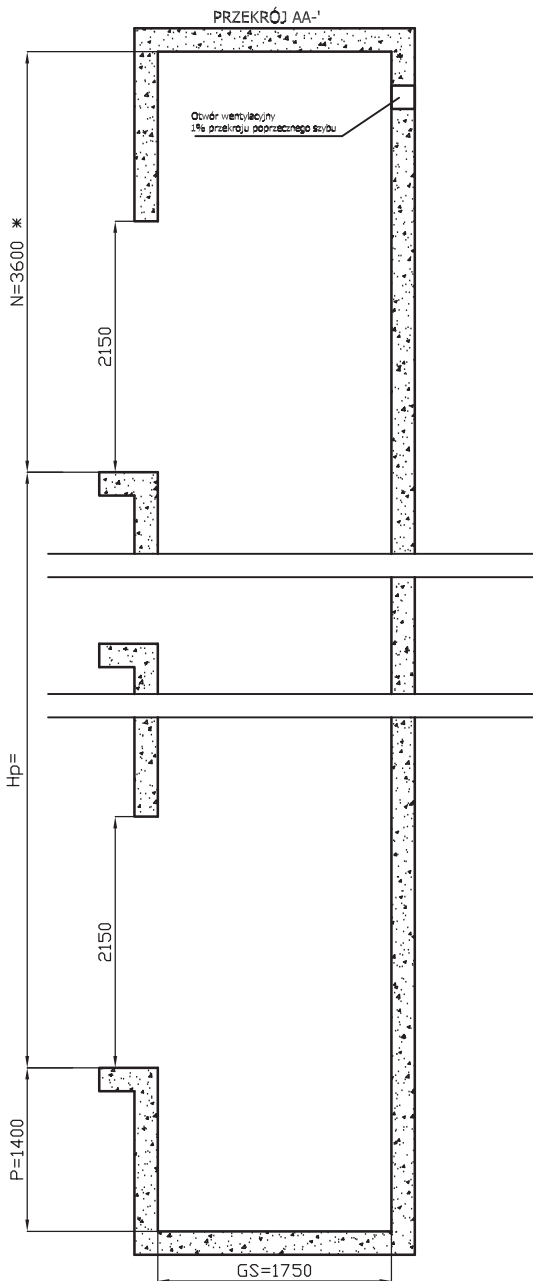

* Nadszybie dla dźwigu bez maszynownii
 $N = 3800 \text{ mm}$

WYTYCZNE PROJEKTOWE:

- Dźwig wykonany zgodnie z EN 81.
- Konstrukcja szybu powinna spełniać obowiązujące przepisy budowlane.
- Temperatura w szybie $+5^\circ\text{C}$ do $+40^\circ\text{C}$.
- Wewnętrzne powierzchnie ścian szybu z drzwiami przystankowymi powinny być gładkie, bez wgłębień i występow. Oddychalność wykonania szybu: $\pm 30 \text{ mm}$.
- W szybie nie można umieszczać żadnych obcych instalacji, tj. przewodów elektrycznych, urządzeń, rur, itp. innych nie należących do dźwigu.
- Oświetlenie szybu wykonuje instalujący dźwig.
- Przyłącze elektryczne: do maszynowni dźwigu należy doprowadzić linię zasilającą TN-S ($L1+L2+L3+N+PE$) 400/230V AC w pobliżu wejścia do maszynowni na wysokości ok 1m nad podłogą z zapasem 1,3m przewodu. Przekrój przewodu i wielkość zabezpieczenia po stronie zasilania ustalić każdorazowo z instalującym dźwig.
- Dodatkowo należy położyć następujące linie:
 - do instalacji systemu łączności alarmowej (norma PN-EN 81-28) pomiędzy maszynownią, a centralną stacją służb ratowniczych - linia telefoniczna z możliwością łączenia z ogólnopolskim numerem ratowniczym 112, lub wewnętrzna linia telefoniczna \ interkomowa (np. na portiernię, recepcję itp.): $3 \times 2 \times 0,5 \text{ mm}^2$ pozostawiając ok. 4m wolnego przewodu w maszynowni. Ilość żył odnosi się do jednego dźwigu.
 - do sygnału o pożarze (ewakuacji): pomiędzy maszynownią, a źródłem sygnału alarmu pożarowego minimum 2 żyły $1,0 \text{ mm}^2$. Ilość żył odnosi się do jednego dźwigu.
- Do podszycia dźwigu należy doprowadzić bednarkę uziemiającą $3 \text{ mm} \times 35 \text{ mm}$ z centralnego uziomu obiektu. Pozostawiona długość bednarki w podszyciu ok. 1m.

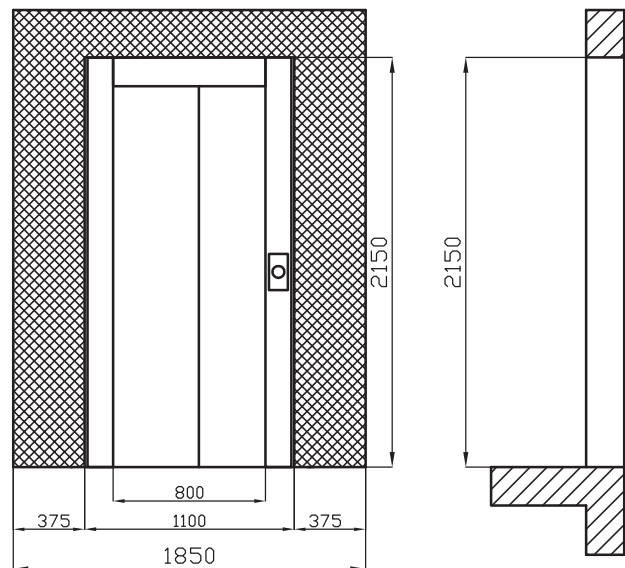

Dźwig z maszynownią górną
lub bez maszynownii

Q=675 kg

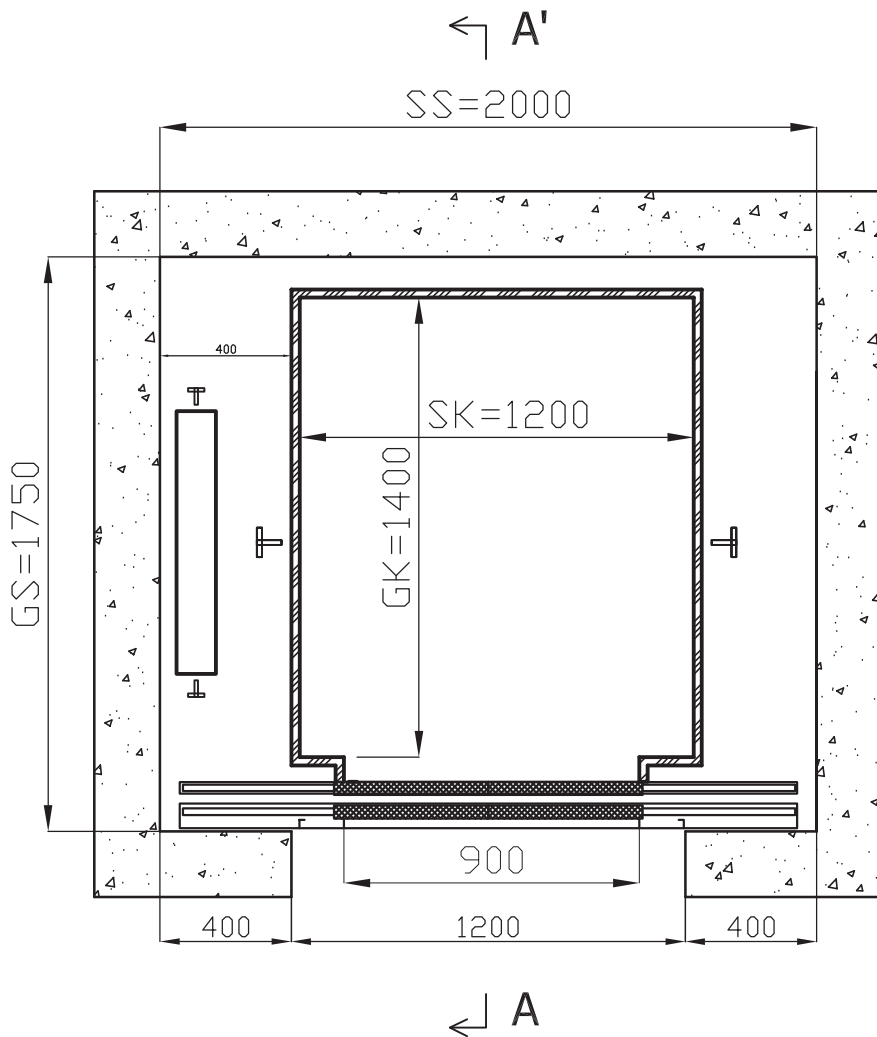
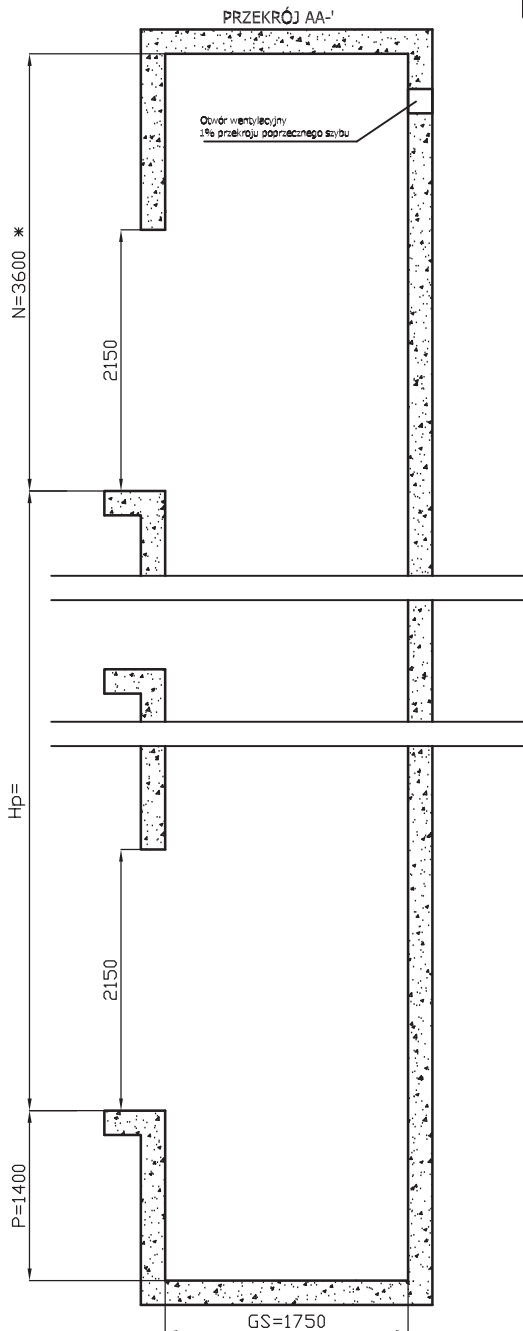

* Nadszybie dla dźwigu bez maszynownii
N = 3800 mm

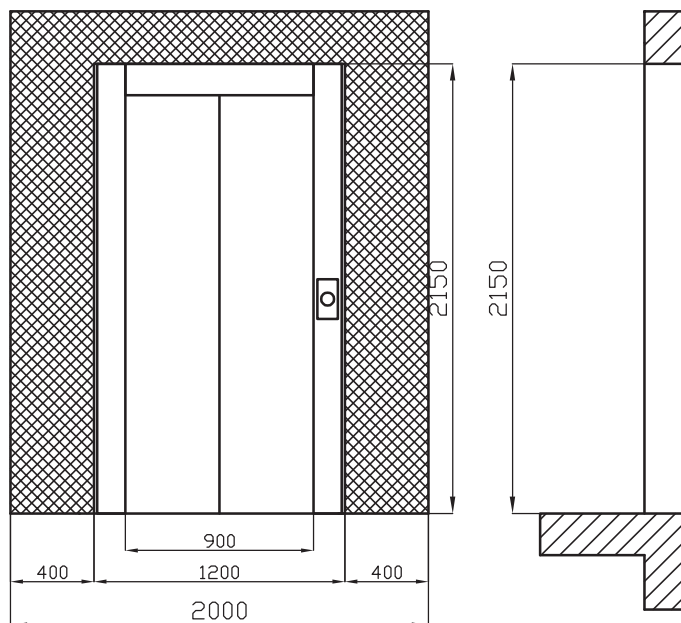

WYTYCZNE PROJEKTOWE:

- Dźwig wykonany zgodnie z EN 81.
- Konstrukcja szybu powinna spełniać obowiązujące przepisy budowlane.
- Temperatura w szybie +5°C do +40°C.
- Wewnętrzne powierzchnie ścian szybu z drzwiami przystankowymi powinny być gładkie, bez wgłębień i występów. Odchyłki wykonania szybu: ±30 mm.
- W szybie nie można umieszczać żadnych obcych instalacji, tj. przewodów elektrycznych, urządzeń, rur, itp. innych nie należących do dźwigu.
- Oświetlenie szybu wykonuje instalujący dźwig.
- Przyłącze elektryczne: do maszynowni dźwigu należy doprowadzić linię zasilającą TN-S (L1+L2+L3+N+PE) 400/230V AC w pobliżu wejścia do maszynowni na wysokości ok 1m nad podłogą z zapasem 1,3m przewodu. Przekrój przewodu i wielkość zabezpieczenia po stronie zasilania ustalić każdorazowo z instalującym dźwig.
- Dodatkowo należy położyć następujące linie:
 - do instalacji systemu łączności alarmowej (norma PN-EN 81-28) pomiędzy maszynownią, a centralną stacją służb ratowniczych - linia telefoniczna z możliwością łączenia z ogólnopolskim numerem ratowniczym 112, lub wewnętrzną linią telefoniczną \ interkomowa (np. na portiernię, recepcję itp.): 3x2x0,5mm2 pozostawiając ok.4m wolnego przewodu w maszynowni. Ilość żył odnosi się do jednego dźwigu.
 - do sygnału o pożarze (ewakuacji): pomiędzy maszynownią, a źródłem sygnału alarmu pożarowego minimum 2 żyły 1,0 mm2. Ilość żył odnosi się do jednego dźwigu.
- Do podszycia dźwigu należy doprowadzić bednarkę uziemiającą 3mm x 35 mm z centralnego uziomu obiektu. Pozostawiona długość bednarki w podszyciu ok. 1m.

Dźwig z maszynownią górną
lub bez maszynowni

Q=675 kg

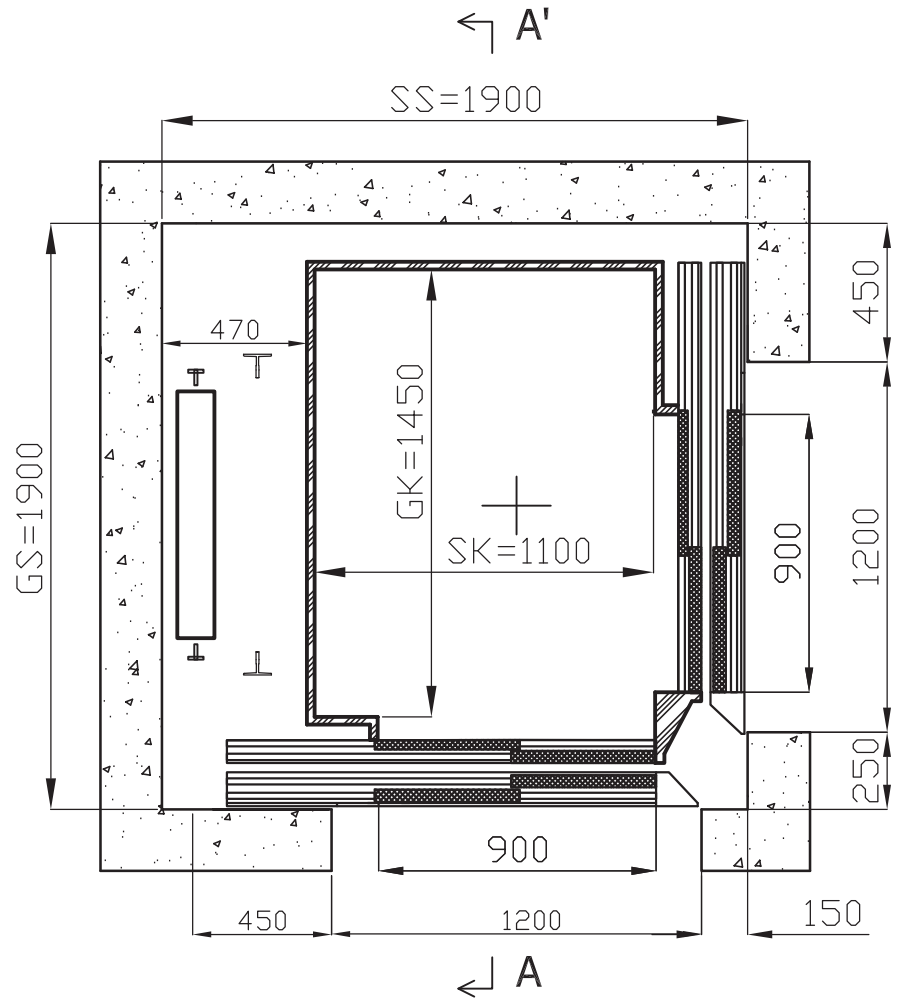
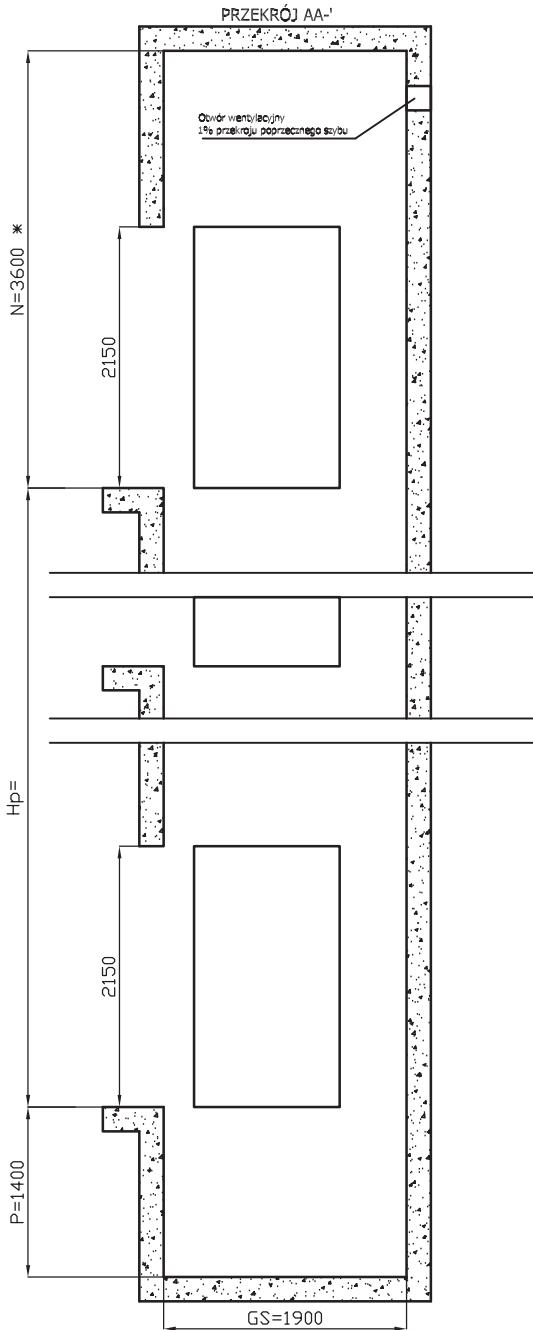

* Nadszycie dla dźwigu bez maszynowni
N = 3800 mm

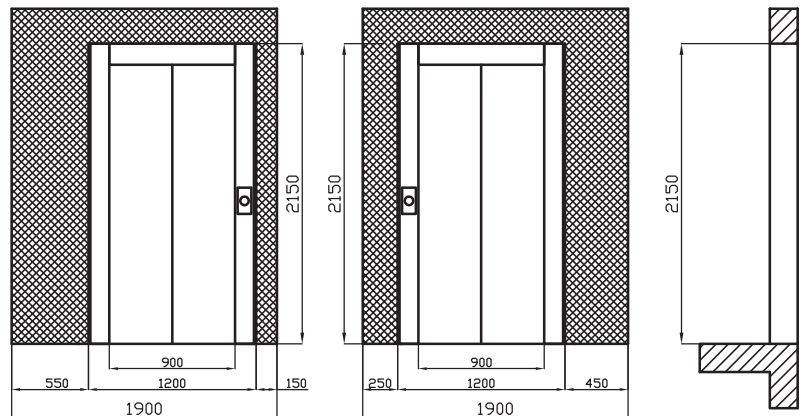

WYTYCZNE PROJEKTOWE:

1. Dźwig wykonany zgodnie z EN 81.
2. Konstrukcja szybu powinna spełniać obowiązujące przepisy budowlane.
3. Temperatura w szybie +5°C do +40°C.
4. Wewnętrzne powierzchnie ścian szybu z drzwiami przystankowymi powinny być gładkie, bez wgłębień i występow. Odchyłki wykonania szybu: ±30 mm.
5. W szybie nie można umieszczać żadnych obcych instalacji, tj. przewodów elektrycznych, urządzeń, rur, itp. innych nie należących do dźwigu.
6. Oświetlenie szybu wykonuje instalujący dźwig.
7. Przyłącze elektryczne: do maszynowni dźwigu należy doprowadzić linię zasilającą TN-S (L1+L2+L3+N+PE) 400/230V AC w pobliżu wejścia do maszynowni na wysokości ok 1m nad podłogą z zapasem 1,3m przewodu. Przekrój przewodu i wielkość zabezpieczenie po stronie zasilania ustalić każdorazowo z instalującym dźwig.
8. Dodatkowo należy położyć następujące linie:
 - do instalacji systemu łączności alarmowej (norma PN-EN 81-28) pomiędzy maszynownią, a centralną stacją służb ratowniczych - linia telefoniczna z możliwością łączenia z ogólnopolskim numerem ratowniczym 112, lub wewnętrzną linią telefoniczną \ interkomowa (np. na portiernię, recepcję itp.): 3x2x0,5mm² pozostawiając ok.4m wolnego przewodu w maszynowni. Ilość żył odnosi się do jednego dźwigu.
 - do sygnału o pożarze (ewakuacji): pomiędzy maszynownią, a źródłem sygnału alarmu pożarowego minimum 2 żyły 1,0 mm². Ilość żył odnosi się do jednego dźwigu.
9. Do podszycia dźwigu należy doprowadzić bednarkę uziemiającą 3mm x 35 mm z centralnego uziomu obiektu. Pozostawiona długość bednarki w podszyciu ok. 1m.

LIFTBUD
Sp. z o.o.

40-389 KATOWICE
ul. ks. mjr K. Woźniaka 11
tel. (032) 256-90-08, tel./fax.(032) 256-05-17
e-mail: biuro@liftbud.pl
www.liftbud.pl

Typ:
LB-OC-R/675/KC20

DŹWIG ELEKTRYCZNY

Rys. nr
KC20

Dźwig z maszynownią górną
lub bez maszynownii

Q=675 kg

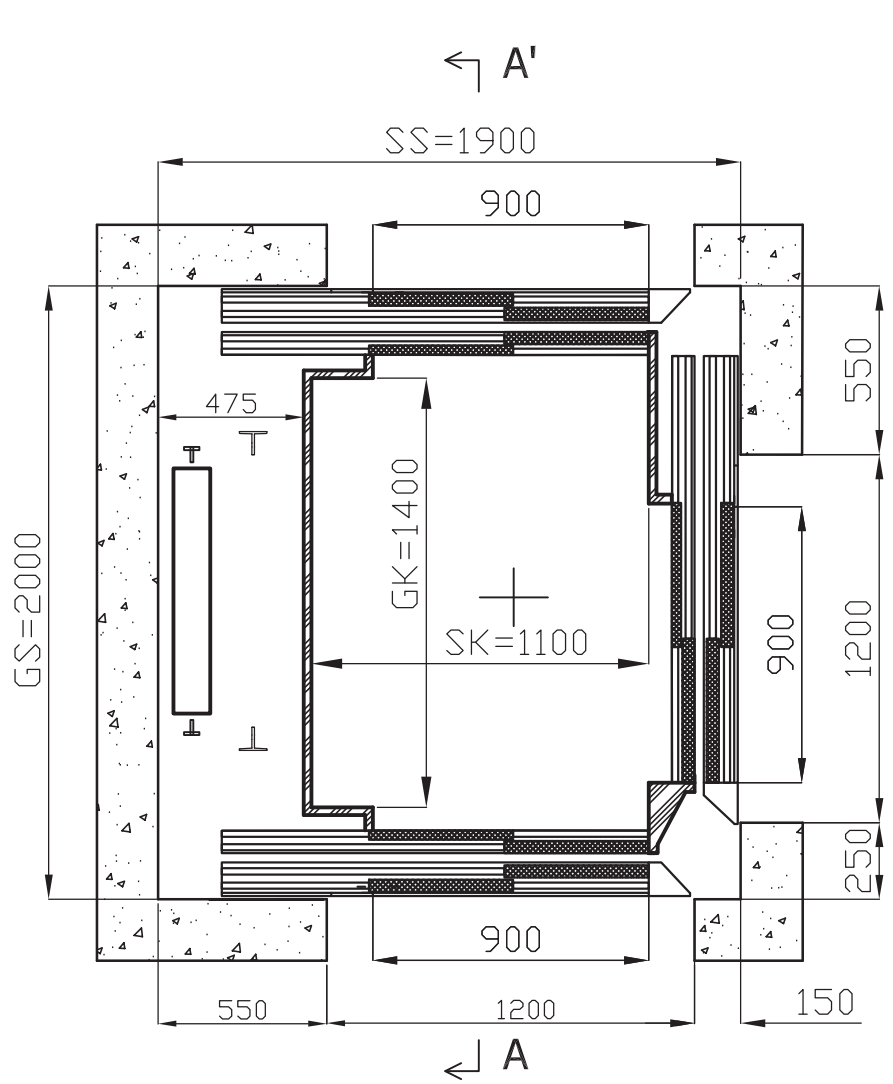
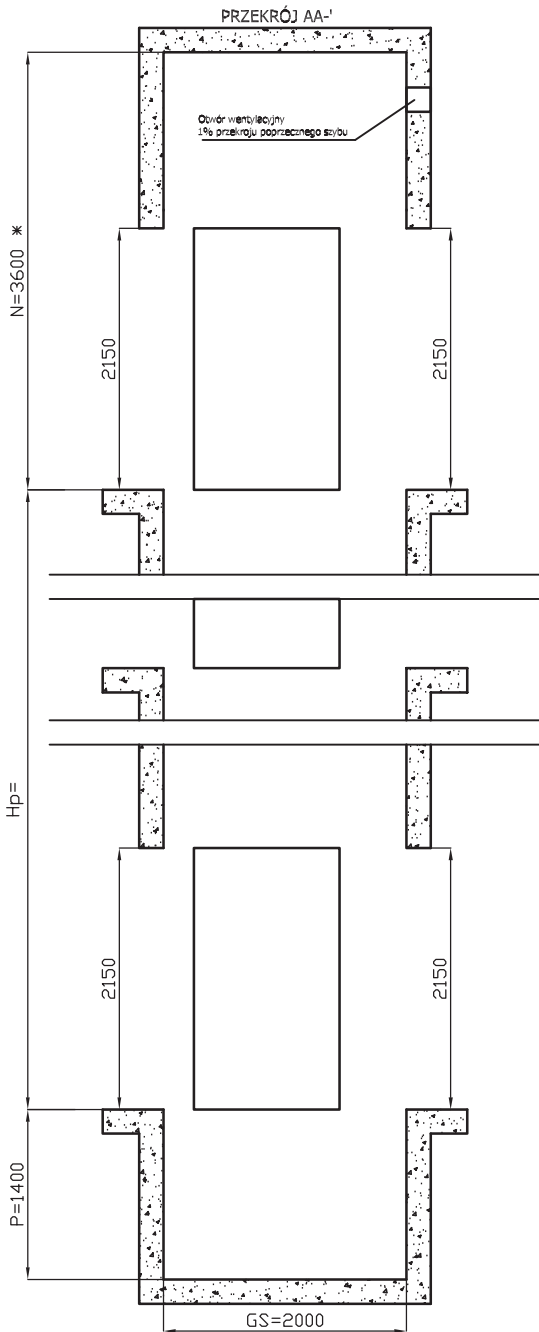

* Nadszybie dla dźwigu bez maszynownii
N = 3800 mm

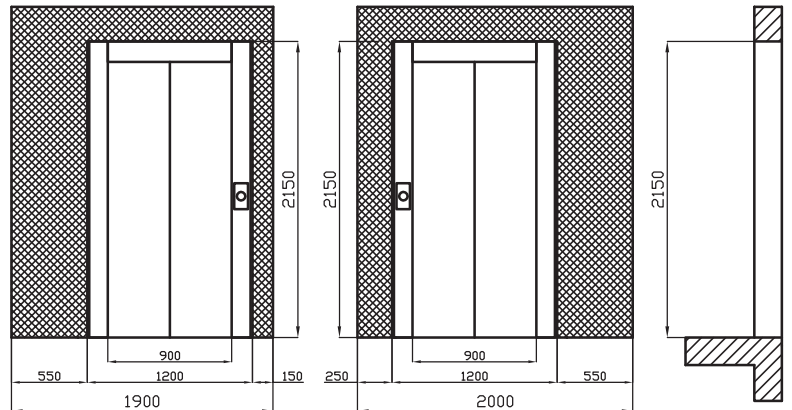

WYTYCZNE PROJEKTOWE:

- Dźwig wykonany zgodnie z EN 81.
- Konstrukcja szybu powinna spełniać obowiązujące przepisy budowlane.
- Temperatura w szybie +5°C do +40°C.
- Wewnętrzne powierzchnie ścian szybu z drzwiami przystankowymi powinny być gładkie, bez wgłębień i występow. Odchyłki wykonania szybu: ±30 mm.
- W szybie nie można umieszczać żadnych obcych instalacji, tj. przewodów elektrycznych, urządzeń, rur, itp. innych nie należących do dźwigu.
- Oświetlenie szybu wykonuje instalujący dźwig.
- Przyłącze elektryczne: do maszynowni dźwigu należy doprowadzić linię zasilającą TN-S (L1+L2+L3+N+PE) 400/230V AC w pobliżu wejścia do maszynowni na wysokości ok 1m nad podłogą z zapasem 1,3m przewodu. Przekrój przewodu i wielkość zabezpieczenia po stronie zasilania ustalić każdorazowo z instalującym dźwig.
- Dodatkowo należy położyć następujące linie:
 - do instalacji systemu łączności alarmowej (norma PN-EN 81-28) pomiędzy maszynownią, a centralną stacją służb ratowniczych - linia telefoniczna z możliwością łączenia z ogólnopolskim numerem ratowniczym 112, lub wewnętrzną linią telefoniczną \ interkomowa (np. na portiernię, recepcję itp.): 3x2x0,5mm² pozostawiając ok.4m wolnego przewodu w maszynowni. Ilość żył odnosi się do jednego dźwigu.
 - do sygnału o pożarze (ewakuacji): pomiędzy maszynownią, a źródłem sygnału alarmu pożarowego minimum 2 żyły 1,0 mm². Ilość żył odnosi się do jednego dźwigu.
- Do podszycia dźwigu należy doprowadzić bednarkę uziemiającą 3mm x 35 mm z centralnego uziomu obiektu. Pozostawiona długość bednarki w podszyciu ok. 1m.